

Entlastungsventil, federbelastet

für Dämpfe, Gase und Flüssigkeiten

Typ 3



DE

Technische Dokumentation



ES



FR



GB



IT



NL



PL

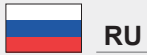

RU



SI

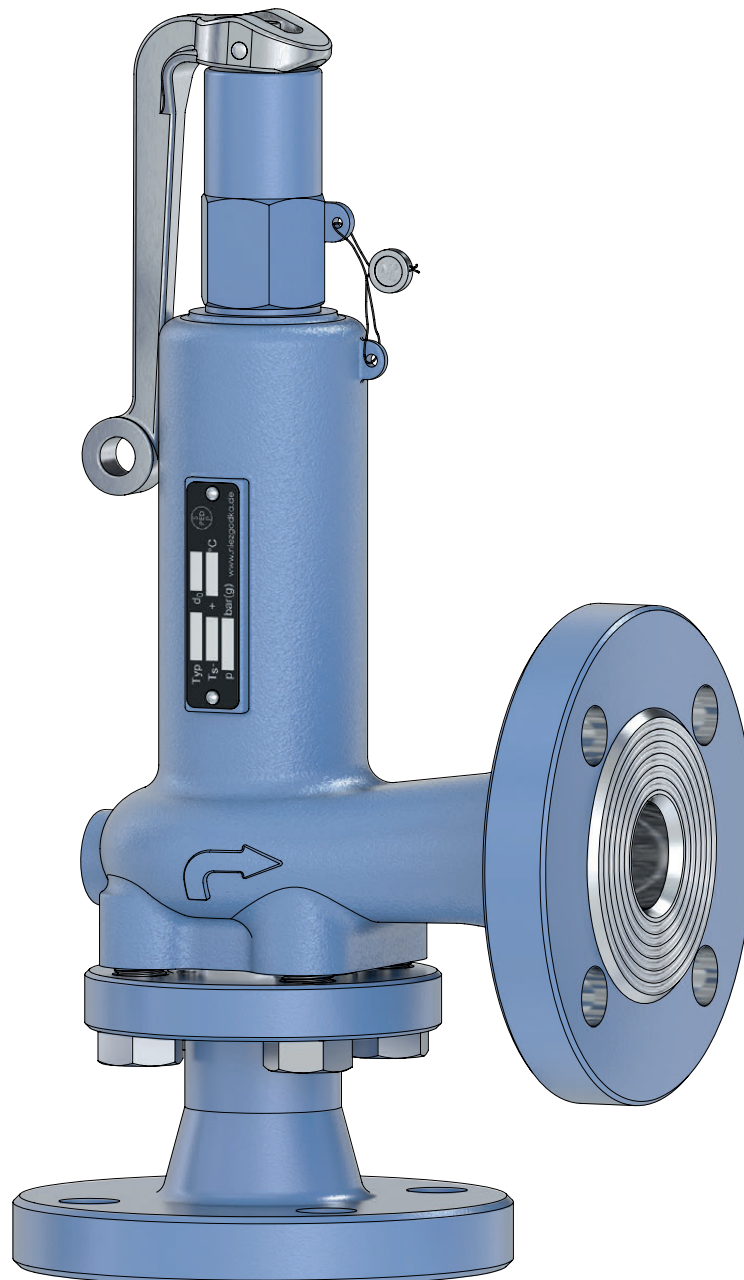

DN 15 - DN 100



Deutsch



Niezgodka

ARMATUREN

Niezgodka GmbH

Bargkoppelweg 73
22145 Hamburg
Germany

☎ +49 (0) 40 679 469-0



Inhaltsverzeichnis

• Technische Daten

- Datenblatt
- Durchflussmengen
- Datenblatt Position

• Montage, Pflege und Wartung

- Einbau- und Betriebsanleitung
- Lagerung, Transport und Inbetriebnahme
- Wartungsanleitung
- Fehlersuche bei Betriebsstörungen

• Abnahmen, Zertifikate

- Konformitätserklärung

• Verkaufsbedingungen

- Allgemeine Verkaufs- und Lieferbedingungen
- Generelle Rücknahmebedingungen
- Firmensitz und Auslandsvertretungen

Generelle Rücknahmebedingungen



2

Achtung!



Die **Niezugodka GmbH** behält sich das Recht vor, über eine Rücknahme ihrer Produkte vorgangsbezogen und zustandsabhängig zu entscheiden.

Grundsätzlich werden nur Produkte zurückgenommen, die ungebraucht und nicht älter als sechs Monate (Lieferdatum) sind. Geleistete Montagetätigkeiten sowie anfallende Kosten der Rücknahme werden in Abzug gebracht

Sonderanfertigungen werden grundsätzlich nicht zurückgenommen.

Stornierungen sind bei Sonderanfertigungen nach Beginn des Fertigungsprozesses nicht kostenfrei möglich. Bereits angefallene Fertigungskosten werden auf Basis des Fertigungsstandes in Rechnung gestellt.

Ersatz- und Verschleißteile sind von diesen Bedingungen ausgenommen und werden generell nicht zurückgenommen, egal in welchem Zustand diese sich befinden.

Entlastungsventil, federbelastet

für Dämpfe, Gase und Flüssigkeiten

Typ 3

Standardausführung:

Werkstoff:	Eintrittskörper / Federhaube, Ausblasegehäuse	Temperaturbereiche metallisch dichtend
Typ 3.1: BG I	1.0460 / 0.7043	-10°C bis 280°C
BG II - IV	1.0460, 1.0619 / 1.0619	-10°C bis 280°C
Typ 3.2: BG I	1.4571 / 1.4581	-60°C bis 280°C
BG II - IV	1.4571, 1.4581 / 1.4581	-60°C bis 280°C
Typ 3.7: BG I - IV	1.4571 / 1.4308	-200°C bis 280°C
Anschlüsse:	Flanschanlüsse nach: DIN EN / ASME B16.5	weich dichtend siehe techn. Anhang: KWD-1

Zulassungen:

Druckgeräterichtlinie: 2014/68/EU
Konformitätserklärung

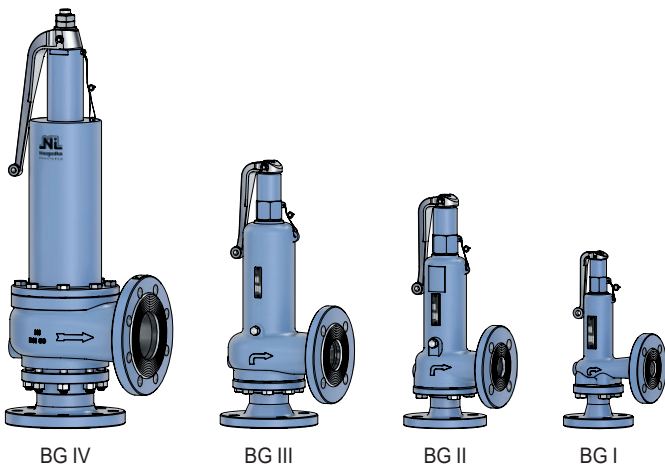
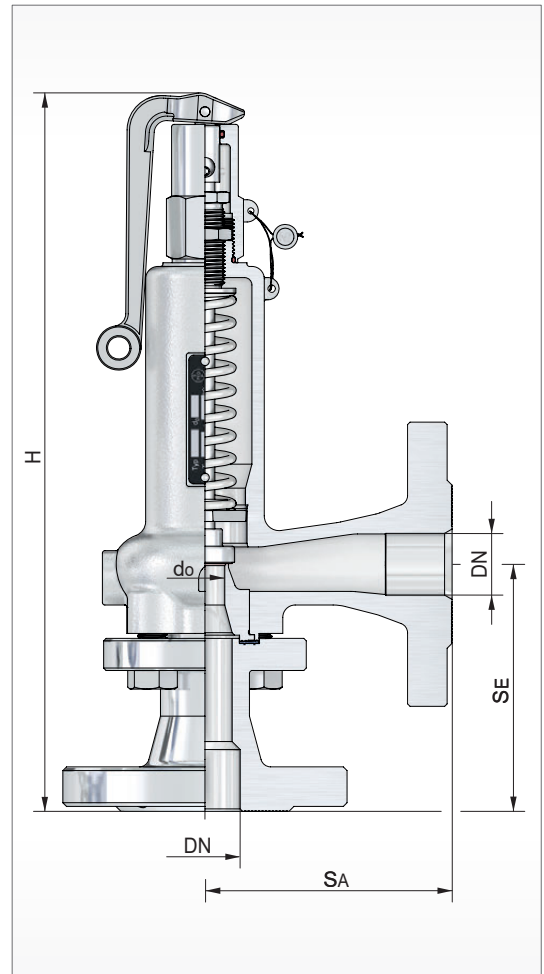

BG	Eintritt					Austritt				Bauhöhe 'H' für Kopf			Ansprechdruck		Gewicht ~ [kg]				
	DN	NPS	PN / Class	do [mm]	SE [mm]	DN	NPS	PN / Class	SA [mm]	A [mm]	C [mm]	p min. [bar(g)]	p max. [bar(g)]						
I	15	1/2	16-320 150-2500	8, 12,5, 16, 18	90	15	1/2	16-40 150-300	90	282	268	0,20	300	4,3					
	20	3/4				95	20		3/4	95/100*					287	273	0,20	120	4,5
	25	1				100	25		1	100					292	278	0,10	40	4,6
II	32	1 1/4	16-160 150-1500	16, 20, 25 20, 25, 32	105	32	1 1/4	16-40 150-300	105	395	375	0,10	90	9,6					
	40	1 1/2				115	40		1 1/2	115					405	385	75	10,0	
III	50	2	16-160 150-1500	25, 32, 40 32, 40, 50	125	50	2	16-40 150-300	125	450	430	0,10	100	15,0					
	65	2 1/2				145	65		2 1/2	145					470	450	40	19,3	
IV	80	3	16-160 150-1500	32, 40, 50, 58 50, 60, 70	155	80	3	16-40 150	155	700	620	0,10	25	36,8					
	100	4				175	100		4	175					730	650	40,5		

weitere Ausführungen auf Anfrage

100*: Federhaube 1.4581 & 1.4308 / NPS 3/4 Class 300 - 0.7043

Entlastungsventil, federbelastet

für Dämpfe, Gase und Flüssigkeiten

Typ 3

Volumenstromtabelle

BG	I				II										
Medium	Wasser 20°C														
DN Eintr.	15/20	15/25	25		32			40							
do [mm]	8	12,5	16	18		16	20	25	20	25	32				
Ao [mm²]	50,3	122,7	201,1	254,4		201,1	314,2	490,8	314,2	490,8	804,2				
Kdr. (αw)	0,07	0,16	0,15	0,10		0,19	0,16	0,14	0,15	0,15	0,12				
Pe [bar(g)]	Qn [m³/h]														

0,1				0,6		0,9	1,1	1,6	1,1	1,7	2,2				
0,2		0,5	0,8	0,7		1,1	1,4	1,9	1,3	2,1	2,7				
0,3	0,1	0,6	1	0,8		1,2	1,6	2,2	1,5	2,4	3,1				
0,4	0,1	0,7	1,1	0,9		1,4	1,8	2,5	1,7	2,7	3,5				
0,5	0,1	0,8	1,2	1		1,5	2	2,7	1,9	2,9	3,8				
1	0,2	1	1,6	1,4		2	2,7	3,7	2,5	3,9	5,2				
1,5	0,2	1,3	2	1,7		2,5	3,3	4,5	3,1	4,8	6,3				
2	0,3	1,5	2,3	1,9		2,9	3,8	5,2	3,6	5,6	7,3				
2,5	0,3	1,7	2,5	2,2		3,2	4,2	5,8	4	6,2	8,2				
3	0,3	1,8	2,8	2,4		3,5	4,7	6,4	4,4	6,8	8,9				
3,5	0,4	2	3	2,5		3,8	5	6,9	4,7	7,4	9,7				
4	0,4	2,1	3,2	2,7		4,1	5,4	7,3	5	7,9	10				
4,5	0,4	2,2	3,4	2,9		4,3	5,7	7,8	5,3	8,3	11				
5	0,4	2,3	3,6	3		4,6	6	8,2	5,6	8,8	12				
6	0,5	2,6	3,9	3,3		5	6,6	9	6,2	9,6	13				
7	0,5	2,8	4,3	3,6		5,4	7,1	9,7	6,7	10					
8	0,5	3	4,6	3,8		5,8	7,6	10	7,1	11					
9	0,6	3,1	4,8	4,1		6,1	8,1	11	7,6	12					
10	0,6	3,3	5,1	4,3		6,5	8,5	12	8	12					
12	0,7	3,6	5,6	4,7		7,1	9,3	13	8,7	14					
14	0,7	3,9	6	5,1		7,6	10	14	9,4	15					
16	0,8	4,2	6,4	5,4		8,2	11	15	10	16					
18	0,8	4,5	6,8	5,8		8,7	11	16	11	17					
20	0,8	4,7	7,2	6,1		9,1	12	16	11	18					
25	0,9	5,2	8,1			10	13	18	13	20					
30	1	5,7	8,8			11	15	20	14	22					
35	1,1	6,2	9,5			12	16	22	15	23					
40	1,2	6,6	10			13	17	23	16	25					
45	1,3	7				14			17						
50	1,3	7,4				14			18						
60	1,5	8,1				16			20						
70	1,6	8,8				17			21						
80	1,7	9,4				18									
90	1,8	10				19									
100	1,9	11													
110	2	11													
120	2,1	12													
130	2,1														
140	2,2														
150	2,3														
160	2,4														
170	2,5														
180	2,5														
190	2,6														
200	2,7														
210	2,7														
220	2,8														
230	2,9														
240	2,9														
250	3														
300	3,3														

Entlastungsventil, federbelastet

für Dämpfe, Gase und Flüssigkeiten

Typ 3

Volumenstromtabelle

BG	III						IV									
Medium	Wasser 20°C															
DN Eintr.	50			65			80				100					
do [mm]	25	32	40	32	40	50	32	40	50	58	50	60	70			
Ao [mm²]	490,8	804,2	1256,6	804,2	1256,6	1963,5	804,2	1256,6	1963,5	2642,0	1963,5	2827,4	3848,4			
Kdr. (αw)	0,15	0,13	0,11	0,13	0,11	0,10	0,22	0,16	0,16	0,13	0,18	0,16	0,14			
Pe [bar(g)]	Qn [m³/h]															

0,1	1,7	2,4	3,2	2,4	3,2	4,5			7,2	7,8	8,1	10	12		
0,2	2,1	2,9	3,9	2,9	3,9	5,5		5,6	8,8	9,6	9,9	13	15		
0,3	2,4	3,4	4,5	3,4	4,5	6,3		6,5	10	11	11	15	17		
0,4	2,7	3,8	5	3,8	5	7,1		7,2	11	12	13	16	19		
0,5	2,9	4,1	5,5	4,1	5,5	7,8	7	7,9	12	14	14	18	21		
1	3,9	5,6	7,4	5,6	7,4	11	9,5	11	17	18	19	24	29		
1,5	4,8	6,8	9	6,8	9	13	12	13	21	23	23	30	35		
2	5,6	7,9	10	7,9	10	15	13	15	24	26	27	34	41		
2,5	6,2	8,8	12	8,8	12	17	15	17	27	29	30	38	46		
3	6,8	9,7	13	9,7	13	18	16	19	29	32	33	42	50		
3,5	7,4	11	14	11	14	20	18	20	31	34	35	45	54		
4	7,9	11	15	11	15	21	19	22	34	37	38	48	58		
4,5	8,3	12	16	12	16	22	20	23	36	39	40	51	61		
5	8,8	13	17	13	17	24	21	24	38	41	42	54	64		
6	9,6	14	18	14	18	26	23	26	41	45	46	59	71		
7	10	15	20	15	20	28	25	28	44	49	50	64	76		
8	11	16	21	16	21	30	27	30	48	52	53	68	82		
9	12	17	22	17	22	32	28	32	50	55	57	73	86		
10	12	18	23	18	23	33	30	34	53		60	77	91		
12	14	19	26	19	26	36	33	37	58		65	84			
14	15	21	28	21	28	39	35	40	63		71	91			
16	16	22	30	22	30	42	38		67		76	97			
18	17	24	31	24	31				71		80	103			
20	18	25	33	25	33				75		85				
25	20	28		28	37				84		95				
30	22	31		31	41										
35	23	33		33	44										
40	25	35		35											
45	26														
50	28														
60	31														
70	33														
80	35														
90	37														
100	39														
110															
120															
130															
140															
150															

Entlastungsventil, federbelastet

für Dämpfe, Gase und Flüssigkeiten

Typ 3

Massenstromtabelle

BG	I				II										
Medium	Sattdampf														
DN Eintr.	15/20	15/25	25		32			40							
d _o [mm]	8	12,5	16	18		16	20	25	20	25	32				
A _o [mm ²]	50,3	122,7	201,1	254,4		201,1	314,2	490,8	314,2	490,8	804,2				
Kdr. (α _w)	0,10	0,23	0,19	0,14		0,27	0,23	0,19	0,23	0,20	0,17				
P _e [bar(g)]	ṁ [kg/h]														

0,1				20		30	40	51	40	54	75								
0,2		18	25	23		36	47	61	47	64	90								
0,3	4	21	28	26		40	54	69	54	73	101								
0,4	4	23	31	29		44	59	76	59	80	111								
0,5	4	25	34	31		48	64	82	64	86	120								
1	6	32	44	41		62	83	107	83	113	157								
1,5	7	41	55	51		78	104	134	104	141	197								
2	9	49	66	61		94	125	161	125	169	236								
2,5	10	57	77	72		109	145	187	145	197	275								
3	12	65	88	82		125	166	214	166	225	314								
3,5	13	73	98	92		140	186	240	186	253	352								
4	14	81	109	102		155	207	267	207	281	391								
4,5	16	89	120	112		171	227	293	227	309	430								
5	17	97	131	122		186	247	319	247	336	468								
6	20	112	152	142		216	288	372	288	391	545								
7	23	128	174	162		247	328	424	328	446									
8	26	144	195	182		277	369	476	369	501									
9	28	160	216	202		307	409	528	409	556									
10	31	176	238	222		338	449	580	449	610									
12	37	207	280	261		398	529	683	529	719									
14	42	238	322	301		458	610	787	610	829									
16	48	269	365	340		518	690	890	690	937									
18	54	301	407	380		578	770	994	770	1046									
20	59	332	449	419		639	850	1097	850	1155									
25	73	410	555			789	1050	1356	1050	1427									
30	87	489	662			940	1251	1615	1251	1700									
35	101	568	769			1092	1454	1876	1454	1975									
40	115	647	876			1245	1657	2139	1657	2251									
45	129	727				1398			1861										
50	144	807				1553			2067										
60	173	969				1864			2481										
70	202	1134				2182			2904										
80	232	1303				2506													
90	263	1474				2835													
100	294	1651																	
110	326	1831																	
120	359	2017																	
130	394																		
140	430																		
150	467																		
160	507																		
170	551																		
180	599																		
190	658																		
200	758																		

auf Anfrage

Entlastungsventil, federbelastet

für Dämpfe, Gase und Flüssigkeiten

Typ 3

Massenstromtabelle

BG	III												IV				
Medium	Sattdampf																
DN Eintr.	50			65			80				100						
d _o [mm]	25	32	40	32	40	50	32	40	50	58	50	60	70				
A _o [mm ²]	490,8	804,2	1256,6	804,2	1256,6	1963,5	804,2	1256,6	1963,5	2642,0	1963,5	2827,4	3848,4				
Kdr. (α _w)	0,21	0,18	0,15	0,18	0,16	0,14	0,30	0,22	0,22	0,18	0,25	0,22	0,19				
P _e [bar(g)]	m [kg/h]																

0,1	57	79	103	79	110	151			237	261	269	341	401				
0,2	68	95	124	95	132	180		181	283	312	322	408	479				
0,3	76	107	140	107	149	204		205	320	353	364	462	543				
0,4	84	118	154	118	164	224		225	352	388	400	507	596				
0,5	91	127	166	127	177	242	212	243	380	418	432	547	643				
1	118	166	216	166	231	316	277	317	496	546	564	714	840				
1,5	148	208	271	208	289	395	347	397	621	684	706	894	1051				
2	178	250	325	250	347	474	416	477	745	820	846	1073	1261				
2,5	207	291	379	291	404	553	485	556	868	956	987	1250	1470				
3	237	332	433	332	461	631	554	634	991	1091	1126	1427	1678				
3,5	266	373	486	373	518	709	622	713	1114	1226	1266	1604	1885				
4	295	414	539	414	575	786	690	791	1236	1361	1404	1780	2092				
4,5	324	455	592	455	632	864	758	869	1357	1494	1543	1955	2298				
5	353	496	645	496	688	941	826	947	1479	1628	1681	2130	2504				
6	411	577	751	577	801	1096	962	1102	1722	1895	1956	2479	2914				
7	468	658	857	658	914	1249	1096	1256	1963	2161	2231	2827	3323				
8	526	739	962	739	1026	1403	1231	1411	2204	2427	2505	3174	3731				
9	584	820	1067	820	1138	1556	1366	1565	2446	2692	2779	3522	4140				
10	641	900	1172	900	1250	1709	1500	1719	2686		3052	3868	4547				
12	755	1061	1381	1061	1473	2014	1768	2026	3165		3597	4558					
14	870	1222	1591	1222	1697	2320	2036	2333	3646		4143	5250					
16	984	1382	1800	1382	1920	2624	2303		4124		4686	5939					
18	1098	1542	2008	1542	2142				4602		5230	6627					
20	1213	1703	2218	1703	2366				5082		5775						
25	1499	2105		2105	2923				6280		7136						
30	1785	2507		2507	3482												
35	2074	2912		2912	4045												
40	2364	3320		3320													
45	2654																
50	2948																
60	3540																
70	4143																
80	4759																
90	5384																
100	6028																
110																	
120																	
130																	
140																	
150																	
160																	
170																	
180																	
190																	
200																	

auf Anfrage

Entlastungsventil, federbelastet

für Dämpfe, Gase und Flüssigkeiten

Typ 3

Volumenstromtabelle

BG	I				II										
Medium	Luft 20°C														
DN Eintr.	15/20	15/25	25		32			40							
do [mm]	8	12,5	16	18		16	20	25	20	25	32				
Ao [mm²]	50,3	122,7	201,1	254,4		201,1	314,2	490,8	314,2	490,8	804,2				
Kdr. (αw)	0,10	0,23	0,19	0,14		0,27	0,23	0,19	0,23	0,20	0,17				
Pe [bar(g)]	Qn [m³/h] ¹⁾														

0,1				22		33	44	57	44	60	83					
0,2		21	28	26		40	54	69	54	73	101					
0,3	4	24	33	30		46	62	80	62	84	117					
0,4	5	27	36	34		52	69	89	69	93	130					
0,5	5	29	40	37		56	75	97	75	102	142					
1	7	39	53	50		76	101	130	101	137	190					
1,5	9	50	67	63		95	127	164	127	172	240					
2	11	60	81	75		115	153	197	153	208	289					
2,5	13	70	95	88		135	179	231	179	243	339					
3	14	80	109	101		154	205	265	205	279	389					
3,5	16	91	123	114		174	232	299	232	315	438					
4	18	101	136	127		194	258	333	258	350	488					
4,5	20	111	150	140		214	284	367	284	386	538					
5	22	121	164	153		233	311	401	311	422	588					
6	25	142	192	179		273	363	469	363	493	687					
7	29	162	220	205		312	416	537	416	565						
8	33	183	248	231		352	469	605	469	637						
9	36	204	276	257		392	521	673	521	708						
10	40	224	304	283		432	574	741	574	780						
12	47	266	360	335		511	680	878	680	924						
14	55	307	416	388		591	786	1015	786	1069						
16	62	349	472	440		671	893	1153	893	1213						
18	70	390	528	493		751	1000	1290	1000	1358						
20	77	432	585	546		831	1106	1428	1106	1503						
25	96	537	727			1033	1375	1775	1375	1868						
30	114	643	870			1236	1645	2123	1645	2235						
35	133	749	1013			1440	1916	2473	1916	2604						
40	152	855	1158			1645	2189	2826	2189	2975						
45	171	962				1851			2464							
50	191	1070				2059			2740							
60	229	1288				2477			3297							
70	269	1508				2900			3860							
80	308	1730				3328										
90	348	1955				3760										
100	389	2182														
110	429	2411														
120	470	2642														
130	512															
140	554															
150	596															
160	638															
170	680															
180	722															
190	765															
200	807															
210	850															
220	892															
230	935															
240	977															
250	1020															
300	1228															

¹⁾ Volumenströme für Gase sind angegeben in Normkubikmeter nach DIN 1343 pro Stunde

Entlastungsventil, federbelastet

für Dämpfe, Gase und Flüssigkeiten

Typ 3

Volumenstromtabelle

BG	III												IV				
Medium	Luft 20°C																
DN Eintr.	50			65			80				100						
d _o [mm]	25	32	40	32	40	50	32	40	50	58	50	60	70				
A _o [mm ²]	490,8	804,2	1256,6	804,2	1256,6	1963,5	804,2	1256,6	1963,5	2642,0	1963,5	2827,4	3848,4				
Kdr. (α _w)	0,21	0,18	0,15	0,18	0,16	0,14	0,30	0,22	0,22	0,18	0,25	0,22	0,19				
Pe [bar(g)]	Qn [m ³ /h] ¹⁾																

0,1	63	88	115	88	122	167			262	289	298	378	444				
0,2	76	107	140	107	149	204		205	320	353	364	461	542				
0,3	88	124	161	124	172	235		236	369	406	419	531	624				
0,4	98	138	179	138	191	261		263	411	452	467	591	695				
0,5	107	150	196	150	209	285	250	287	448	494	509	646	759				
1	143	201	262	201	280	382	336	385	601	662	683	865	1017				
1,5	181	254	331	254	353	482	423	485	758	834	861	1091	1282				
2	218	306	399	306	426	582	511	585	914	1007	1039	1316	1547				
2,5	256	359	467	359	499	682	598	685	1071	1179	1217	1542	1813				
3	293	412	536	412	572	781	686	786	1228	1352	1395	1768	2078				
3,5	331	464	604	464	645	881	774	886	1385	1525	1574	1994	2344				
4	368	517	673	517	718	981	861	987	1542	1698	1752	2220	2610				
4,5	405	569	741	569	791	1081	949	1087	1699	1870	1931	2447	2876				
5	443	622	810	622	864	1181	1037	1188	1856	2044	2109	2673	3142				
6	518	728	947	728	1010	1382	1213	1389	2171	2390	2467	3126	3675				
7	593	833	1085	833	1157	1582	1389	1591	2486	2737	2825	3580	4208				
8	669	939	1222	939	1304	1783	1565	1793	2801	3084	3183	4034	4742				
9	744	1045	1360	1045	1451	1984	1741	1995	3117	3432	3542	4489	5277				
10	819	1151	1498	1151	1598	2185	1918	2197	3433		3901	4944	5812				
12	970	1363	1775	1363	1893	2588	2271	2603	4067		4621	5856					
14	1122	1576	2052	1576	2188	2992	2626	3009	4701		5343	6770					
16	1274	1789	2329	1789	2485	3397	2981		5338		6066	7686					
18	1426	2003	2608	2003	2781				5975		6790	8605					
20	1579	2217	2886	2217	3079				6615		7517						
25	1961	2754		2754	3826				8219		9340						
30	2346	3295		3295	4577												
35	2734	3839		3839	5332												
40	3123	4386		4386													
45	3515																
50	3909																
60	4704																
70	5507																
80	6319																
90	7140																
100	7968																
110																	
120																	
130																	
140																	
150																	

¹⁾ Volumenströme für Gase sind angegeben in Normkubikmeter nach DIN 1343 pro Stunde

Entlastungsventil, federbelastet

für Dämpfe, Gase und Flüssigkeiten

Typ 3

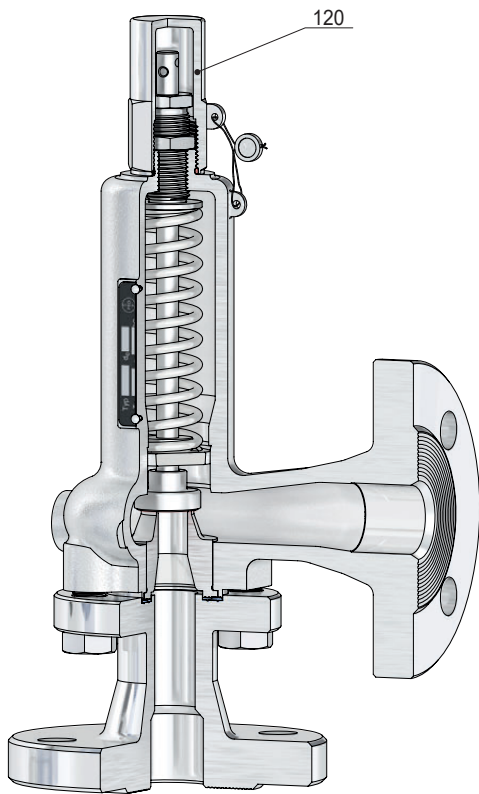

BG I
Kopf C

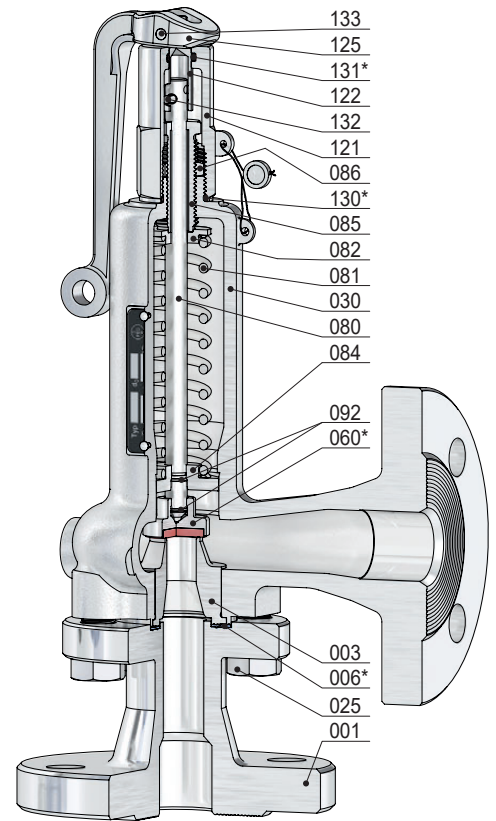

BG I
Kopf A

Pos.	Stück	Bezeichnung	Pos.	Stück	Bezeichnung
001	1	Eintrittskörper	086	1	Gegenmutter
003	1	Sitz	092	2	Sprengring
006 *	1	Dichtring	120	1	Kappe
025	4	Schraube	121	1	Lüftekappe
030	1	Federhaube	122	1	Kupplung
060 *	1	Kegel komplett	125	1	Lüftehebel
560	1	Kegel	130 *	1	O-Ring
062	1	Kegeldichtung	131 *	1	O-Ring
080	1	Spindel	132	1	Kerbstift
081	1	Feder	133	1	Kerbstift
082	1	Federteller, oben			
084	1	Federteller, unten			
085	1	Druckschraube			

* Verschleißteile

Entlastungsventil, federbelastet

für Dämpfe, Gase und Flüssigkeiten

Typ 3

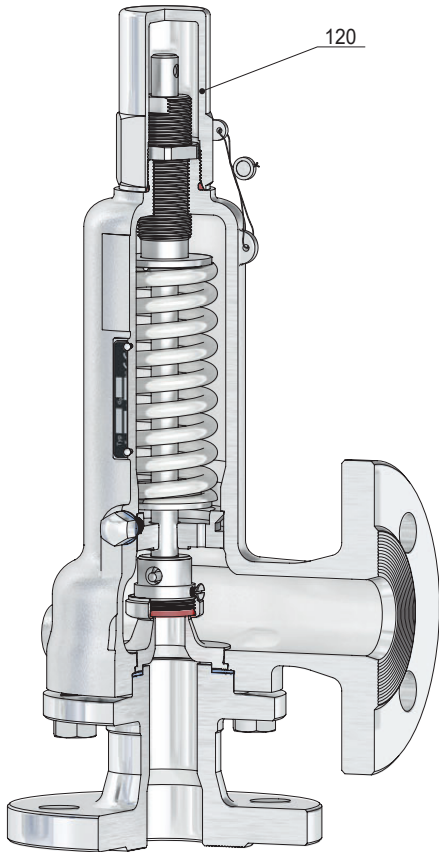

BG II
Kopf C

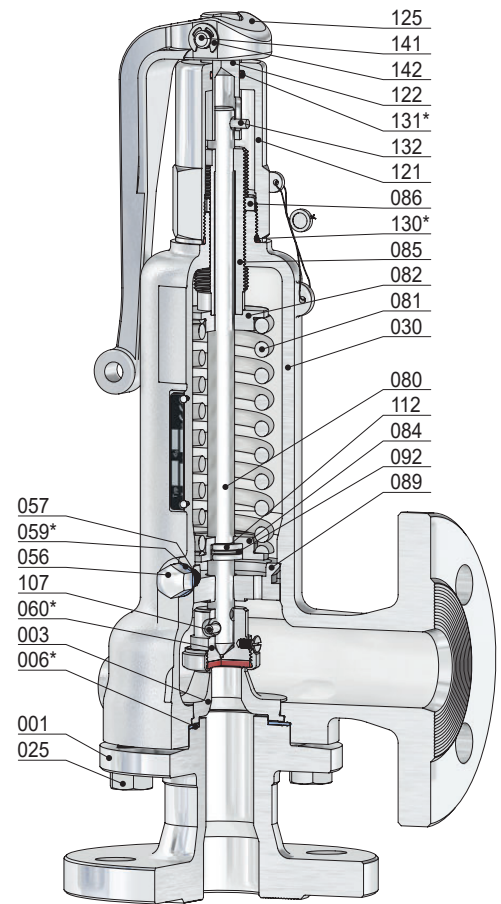

BG II
Kopf A

Pos.	Stück	Bezeichnung	Pos.	Stück	Bezeichnung
001	1	Eintrittskörper	085	1	Druckschraube
003	1	Sitz	086	1	Gegenmutter
006 *	1	Dichtring	089	1	Führungsteller
025	4	Schraube	092	1	Sprengring
030	1	Federhaube	107	1	Spannhülse
056	2	Hutmutter	112	1	geteilter Ring
057	2	Gewindestift	120	1	Kappe
059 *	2	Dichtring	121	1	Lüftekappe
060 *	1	Kegel komplett	122	1	Kupplung
062	1	Kegel	125	1	Lüftehebel
063	1	Kegeldichtung	130 *	1	O-Ring
067	1	Kegelring	131 *	1	O-Ring
080	1	Sicherungsschraube	132	1	Kerbstift
081	1	Spindel	141	1	Bolzen
082	1	Feder	142	2	Sicherungsscheibe
084	1	Federteller, oben			
		Federteller, unten			

* Verschleißteile

Entlastungsventil, federbelastet

für Dämpfe, Gase und Flüssigkeiten

Typ 3

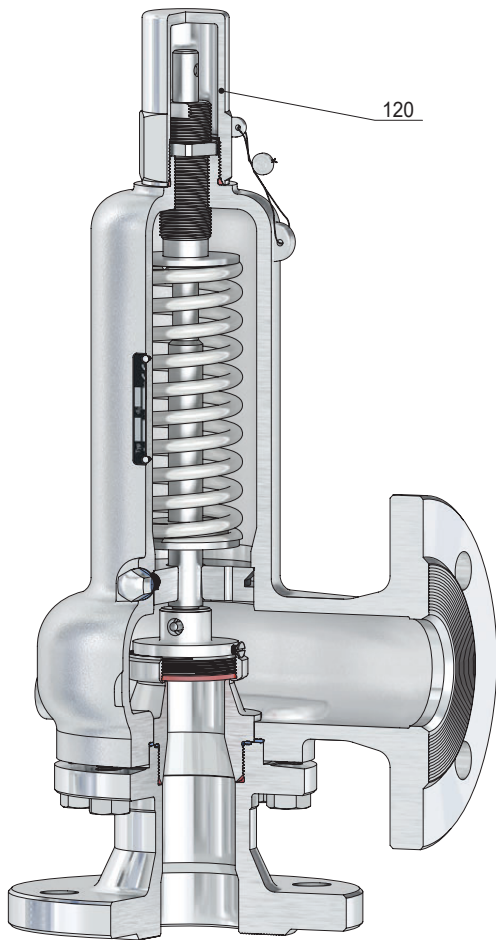

BG III
Kopf C

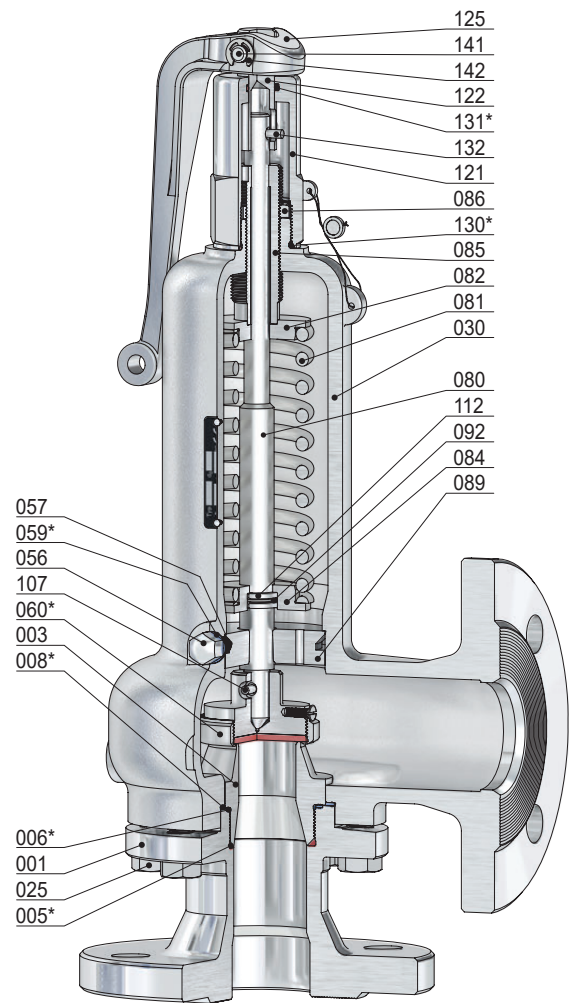

BG III
Kopf A

Pos.	Stück	Bezeichnung	Pos.	Stück	Bezeichnung
001	1	Eintrittskörper	084	1	Federteller, unten
003	1	Sitz	085	1	Druckschraube
005 *	1	O-Ring	086	1	Gegenmutter
006 *	1	Dichtring	089	1	Führungsteller
008 *	1	Dichtring	092	1	Sprengring
025	8	Schraube	107	1	Spannhülse
030	1	Federhaube	112	1	geteilter Ring
056	2	Hutmutter	120	1	Kappe
057	2	Gewindestift	121	1	Lüftekappe
059 *	2	Dichtring	122	1	Kupplung
060 *	1	Kegel komplett	125	1	Lüftehebel
560	1	Kegel	130 *	1	O-Ring
062	1	Kegeldichtung	131 *	1	O-Ring
063	1	Kegeling	132	1	Kerbstift
067	1	Sicherungsschraube	141	1	Bolzen
080	1	Spindel	142	2	Sicherungsscheibe
081	1	Feder			
082	1	Federteller, oben			

* Verschleißteile

Entlastungsventil, federbelastet

für Dämpfe, Gase und Flüssigkeiten

Typ 3

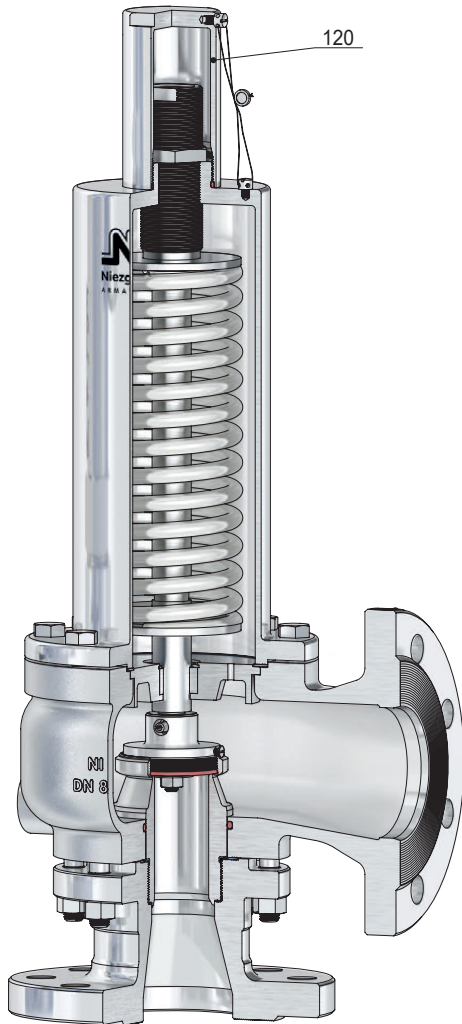

BG IV
Kopf C

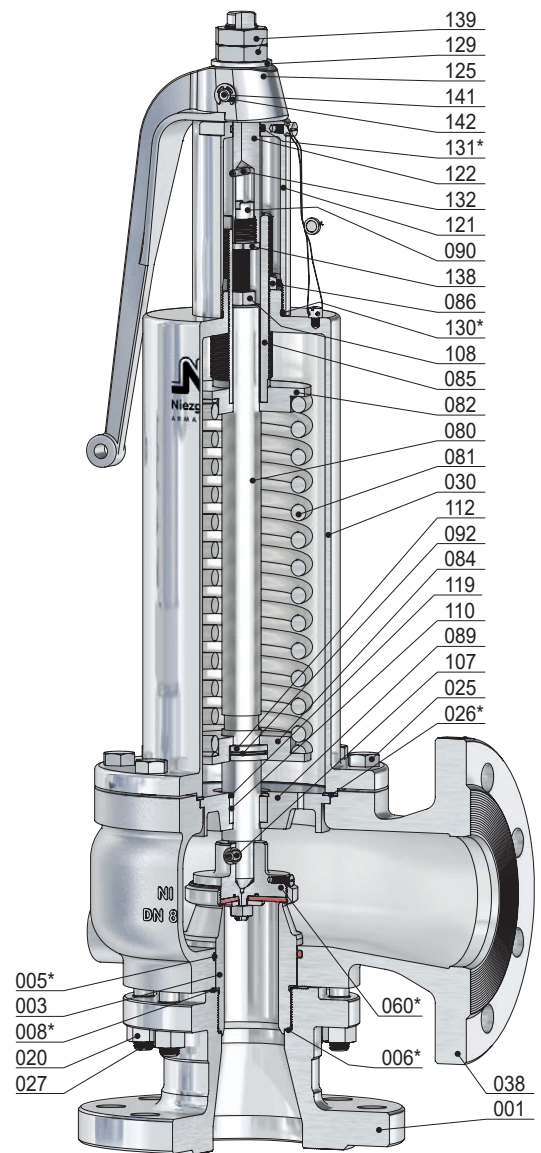

BG IV
Kopf A

Pos.	Stück	Bezeichnung	Pos.	Stück	Bezeichnung	Pos.	Stück	Bezeichnung
001	1	Eintrittskörper	073	1	O-Ring	121	1	Lüftekappe
003	1	Sitz	074	1	Kegelplatte	122	1	Kupplung
005 *	1	O-Ring	080	1	Spindel	125	1	Lüfthebel
006 *	1	Dichtring	081	1	Feder	129	1	Druckscheibe
008 *	1	Dichtring	082	1	Federteller, oben	130 *	1	O-Ring
020	8	Mutter	084	1	Federteller, unten	131 *	1	O-Ring
025	8	Schraube	085	1	Druckschraube	132	1	Kerbstift
026 *	1	Dichtring	086	1	Gegenmutter	138	1	Schraube
027	8	Stiftschraube	089	1	Führungsteller	139	2	Mutter
030	1	Federhaube	090	1	Schraube	141	1	Bolzen
038	1	Ausblasegehäuse	092	1	Sprengring	142	2	Sicherungsscheibe
060 *	1	Kegel komplett	107	1	Spannhülse			
560	1	Kegel	108	1	Mutter			
062	1	Kegeldichtung	110	1	Buchse			
063	1	Kegelring	112	1	geteilter Ring			
065	1	Sicherungsmutter	119	1	Sicherungsring			
067	1	Sicherungsschraube	120	1	Kappe			

* Verschleißteile

Einbau- und Betriebsanleitung

für Sicherheits- und Entlastungsventile



15

Sicherheits- / Entlastungsventile sind hochwertige Armaturen, die sorgfältig behandelt werden müssen. Die Dichtflächen an Sitz (001 / 003) und Kegel (060) sind gehärtet bzw. vergütet, geschliffen und geläppt. Durch unsachgemäße Behandlung können sie beschädigt werden. Undichtheit und Funktionsunfähigkeit könnten die Folgen sein.

Arbeitsweise:

Erreicht der Druck vor dem Sicherheits- / Entlastungsventile den Ansprechdruck, spricht das Ventil an, d.h. es öffnet zunächst ein wenig und führt geringe Mengen Medium ab. Steigt der Druck weiter an, öffnet es weiter und es wird auch mehr Medium abgeführt. Bei max. 10% (5%) Druckanstieg ist der für den abzuführenden Massenstrom erforderliche Hub erreicht. Sinkt der Druck auf 10% (Gase / Dämpfe u. Gase) bzw. 20% (inkompressible Medium / Flüssigkeiten) unter den Ansprechdruck ab, schließt das Ventil und es entweicht kein Medium mehr.

Wartung:

Sicherheits- / Entlastungsventile sind in Konstruktion und Herstellung so beschaffen, dass ein Optimum an Qualität und Servicefreundlichkeit erreicht wird. Ein Minimum an Pflege und Wartung ist das Ergebnis beim Einsatz unserer Armaturen. Eine Wartung darf daher nur durch geschultes Personal erfolgen.

Darum gilt Folgendes:



Ein- und Austrittsöffnungen sind mit Schutzkappen versehen. Diese sind vor dem Einbau zu entfernen. Die Ventile dürfen nicht geworfen werden (Undichtheit / Funktionsunfähigkeit kann die Folge sein).

Die Anlage ist vor Einbau des Ventils zu spülen! Bei nicht ausreichend gereinigter Anlage oder unsachgemäßer Montage kann das Ventil schon beim ersten Ansprechen undicht werden. Die Montage der Gewindeventile sollte ohne Hanf oder PTFE-Band erfolgen, Metalldichtringe sind zu bevorzugen.

Der Einbau der Sicherheits- / Entlastungsventile ist immer senkrecht, d.h. mit stehender Ventilspindel (080), durchzuführen. Für die auf Dauer einwandfreie Funktion ist es weiterhin erforderlich, das Ventil spannungsfrei in die Anlage zu montieren.

Die Sicherung der Anlüftvorrichtung bei Ventilkopf "A" (Bindedraht) ist erst nach beendetem Einbau des Ventils zu entfernen. Nach vollendeter Montage und Erreichen von 85% des Ansprechdruckes ist nunmehr die Anlüftung zu betätigen (Funktionstest). Letzteres gilt auch für die Anlüftungen "B", "D" und "E". Die Ausführung Kopf "C" sollte nur extern mit Gas oder bei 100%ig gereinigter Anlage zur Überprüfung auf den Ansprechdruck gebracht werden.

Für Ventile (speziell) im Dampfeinsatz gilt:

Regelmäßige Überprüfung der Funktion durch Betätigung der Anlüftung, mind. alle 4 Wochen.

Verschmutzungen in der Anlage (z.B. Dichtbandreste o. ä.) gefährden die Dichtflächen des Ventils (Kegel 060 und Sitz 001 / 003). Auch kleine Verunreinigungen verursachen Undichtheiten. Diese können jedoch evtl. noch durch Betätigung der Anlüftung abgeblasen werden (hierbei muss ein deutlicher Hub der Ventilspindel (080) erreicht werden).

Der Zuleitungsstutzen für das Ventil muss so kurz wie möglich gehalten werden und mindestens die gleiche Nennweite wie das Ventil haben. Der Druckverlust in der Zuleitung darf nicht höher als 3% vom Ansprechdruck sein.

Die Ausblaseleitung ist mit Gefälle und in ausreichender Dimension zu verlegen. Anfallendes Kondensat muss gefahrlos abgeführt werden. In der Ausblaseleitung sollte der Eigengegendruck nicht mehr als 10% des Ansprechdruckes betragen.

Der Betriebsdruck der Anlage sollte mindestens 5% unter dem Schließdruck des Ventils liegen (Druckspitzen bei Kolbenpumpen beachten!). Ein einwandfreies Schließen des Ventils nach dem Abblasen ist somit gewährleistet.

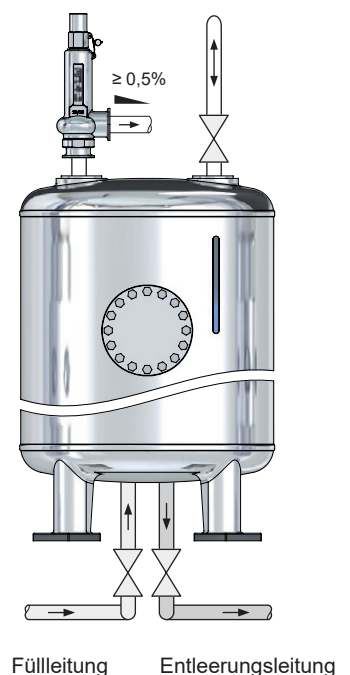
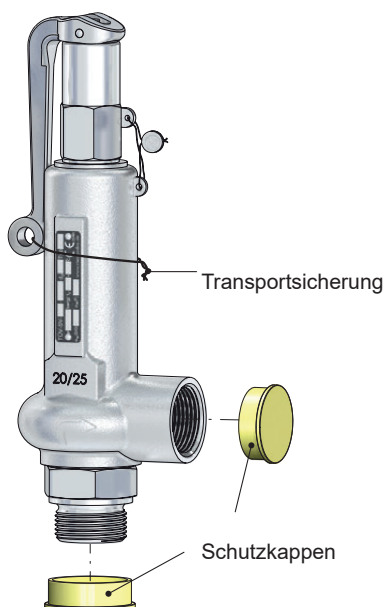



Allgemeines: **NI-Armaturen** sind hochwertige Produkte, die sorgfältig behandelt werden müssen. Die Dichtflächen an Sitz (001 / 003) und Kegel (060) sind gehärtet bzw. vergütet, geschliffen und geläppt. Durch unsachgemäße Behandlung können sie beschädigt werden, Undichtheit und Funktionsunfähigkeit könnten die Folgen sein. Diese müssen daher gegen Erschütterungen geschützt werden (Werfen, Stoßen, Schlagen usw.). Bei Armaturen mit Lüftehebel dürfen diese nicht als Tragegriff missbraucht werden. Bei Transport, Montage und Wartung sind diese stets durch sichere Befestigung gegen Um- oder Herunterfallen zu sichern.

Folgende Lagerungsbedingungen sind einzuhalten:

Umgebung: Lagerorte von Armaturen sollten sauber und trocken sein.

Temperatur: **NI-Armaturen** sollten bei Temperaturen zwischen 5°C bis 35°C gelagert werden, optimal sind 10°C bis 20°C. Bei weichdichtenden Armaturen sind die Angaben für die Kegeldichtung zu beachten.

Transport: Für den Transport ist geeignetes Verpackungsmaterial zu verwenden. Ein- und Austrittsöffnungen sind beim Transport durch Schutzkappen oder -stopfen zu schützen. Diese dürfen erst vor der Montage entfernt werden.

Inbetriebnahme:

Nach Transport und längerer Lagerung der Armaturen mit einem voreingestellten Ansprechdruck ist ein verzögertes erstes Öffnen durch einen sogenannten Verklebungseffekt von Sitz (001 / 003) und Kegel (060) des Ventils normal. Dieses trifft sowohl bei Dichtflächen aus Metall / Elastomere als auch bei hochglanzpolierten Dichtflächen aus Metall / Metall zu.

Nach dem Einbau des Ventils werden durch eine über den eigentlichen Ansprechdruck erhöhte Druckbeaufschlagung sowie durch die Betätigung der Anlüftung die Dichtflächen voneinander gelöst.

Danach ist die Armatur wieder mit dem voreingestellten Ansprechdruck unter Berücksichtigung der/des zugelassenen Drucksteigerung / Schließdrucks voll funktionsfähig.

Achtung!



- Grundsätzlich sind die örtlichen Sicherheitsanweisungen einzuhalten.
- Vor der Inbetriebnahme sind die Angaben zu Werkstoff, Druck, Temperatur und Strömungsrichtung zu überprüfen.
- Die Daten des Ventils auf Zuordnung zur Anlage zu überprüfen.
- Rückstände in Rohrleitungen und Armaturen (Schweißperlen, Schleifstaub, Schmutz usw.) führen zu Undichtheiten bzw. Beschädigungen.
- Beim Betrieb mit hohen (> 50°C) oder tiefen (< 0°C) Medientemperaturen besteht Verletzungsgefahr beim Berühren der Armatur.
- Evtl. eingesetzte Blockierschraube (149) aus der Kappe (120) entfernen.
- Vor der Inbetriebnahme sind Schutzkappen und Transportsicherung zu entfernen.
- Ein Verkleben, Einfrieren oder Blockieren des Ventils ist unbedingt zu vermeiden.
- Beim Betrieb ohne Abblaseleitung kann das Medium schlagartig aus dem Ventilaustritt ausströmen. **Verletzungsgefahr!**
- Beim Abblasen können hohe Strömungsgeräusche auftreten.

Vor jeder Inbetriebnahme einer Neuanlage bzw. Wiederinbetriebnahme einer Anlage nach Reparaturen oder Umbauten ist sicherzustellen:

- Der ordnungsgemäße Abschluss aller Arbeiten!
- Die richtige Funktionsstellung der Armatur.
- Schutzvorrichtungen sind angebracht.



Achtung!



Vor jeder Montage, Demontage oder Öffnung des Sicherheits- / Entlastungsventils ist sicherzustellen, dass die Anlage drucklos ist. Die übrigen Maße und Eigenschaften der Dichtung, Vorspannkkräfte, Anzugsmomente etc. sind vom Anwender entsprechend den Betriebsbedingungen in der Anlage zu bestimmen. Dabei ist folgendes besonders zu beachten:

Von Mediumresten in dem Sicherheits- / Entlastungsventil oder der Federhaube geht erhebliche Verätzungs-, Verbrennungs- und Vergiftungsgefahr aus. Vor der Demontage eines Ventils von der Anlage ist daher festzustellen, welches Medium sich in dem Sicherheits- / Entlastungsventil befindet und es sind entsprechende Schutzmaßnahmen zu ergreifen.



Wartung:

NI-Sicherheits- / Entlastungsventile sind in Konstruktion und Herstellung so beschaffen, dass ein Optimum an Qualität und Servicefreundlichkeit erreicht wird. Ein Minimum an Pflege und Wartung ist das Ergebnis beim Einsatz unserer Armaturen.

Für den Austausch von Sicherheits- / Entlastungsventilen / Ersatzteilen wird ebenfalls empfohlen, diese nur in einer autorisierten Werkstatt durchführen zu lassen. Stehen keine geeigneten Reparaturmittel zur Verfügung, so ist es zweckmäßig, das gesamte Ventil an die **Niezgodka GmbH** einzusenden. Alle durch uns gelieferten Ersatzteile sind uneingeschränkt für den Einbau in unsere Ventile geeignet. Da jedoch die gelieferten Ventile auf den jeweiligen Einsatzfall abgestimmt sind, ist es erforderlich, bei der Bestellung von Ersatzteilen unsere **Ventil-Nr.** und die Lieferschein- / Rechnungsnummer bzw. die Kommissionsnummer des Vorgangs mit anzugeben.

Prüfintervalle:

Für **NI-Sicherheits- / Entlastungsventile** speziell im Dampfeinsatz mind. alle 4 Wochen. Prüfintervalle für andere Einsatzbedingungen und die übrige Wartung sind vom Betreiber den Betriebsbedingungen entsprechend festzulegen. Prüfungen und Kontrollen sind mindestens bei jeder inneren oder äußeren Prüfung des zugehörigen Druckgerätes durchzuführen.

Regelmäßiges Anlüften:

Um die Funktionsfähigkeit zu prüfen und mögliche Verunreinigungen oder Ablagerungen zu entfernen, ist bei Sicherheits- / Entlastungsventilen regelmäßig die Anlüftung zu betätigen. Dies ist bei Ventilen mit Ventilkopf "A", "B", "E", "M" und "H" bei einem Druck $\geq 85\%$ des Ansprechdrucks manuell möglich. Ventile mit Kopf "C" (gasdicht mit Kappe) sollten nur extern mit Gas oder bei 100%ig sauberer Anlage auf den Ansprechdruck gebracht werden.

Undichtheiten:

Undichtheiten können bei Sicherheits- / Entlastungsventilen infolge von Verunreinigungen zwischen Sitz (001 / 003) und Kegel (060) oder durch Beschädigungen der Dichtflächen entstehen, die durch Verunreinigungen im Medium oder durch das Medium selbst verursacht wurden. Verunreinigungen können entfernt werden, indem das Sicherheits- / Entlastungsventil durch Anlüften zum Abblasen gebracht wird. Lässt sich die Undichtheit dadurch nicht beseitigen, handelt es sich wahrscheinlich um eine Beschädigung der Dichtflächen. Diese kann durch Nachbearbeitung (Läppen) der Dichtflächen behoben werden. Die erforderlichen Arbeiten sollten nur beim Hersteller oder von einer vom Hersteller autorisierten Werkstatt durchgeführt werden. Undichtheiten können ebenfalls auftreten, wenn der Betriebsdruck zu nahe am Ansprechdruck liegt. Hier ist die Auslegung des Sicherheits- / Entlastungsventiles zu überprüfen.

Korrosionsschutz:

Nicht rostfreie **NI-Sicherheits- / Entlastungsventile** sind werkseitig mit einem Schutzanstrich versehen. Bei feuchter Umgebung kann das nachträgliche Aufbringen von weiterem Korrosionsschutz erforderlich werden. In diesem Falle ist darauf zu achten, dass die Funktionsfähigkeit beweglicher Teile (z.B. Spindel (080) und Kegel (060)) nicht beeinträchtigt wird. Köpfe mit manueller Anlüftung, der Ausblasraum und freiabblasende Sicherheits- / Entlastungsventile sollten nicht nachträglich lackiert werden. Für stark korrosive Bedingungen sollten Sicherheits- / Entlastungsventile aus Edelstahl verwendet werden.

Fehlersuche bei Betriebsstörungen

für Sicherheits- und Entlastungsventile



15

Störung	mögliche Ursachen	Abhilfe
Sicherheits- / Entlastungsventil spricht nicht an	Flansch- und Gewindeschutzkappen wurden nicht entfernt	Flansch- und Gewindeschutzkappen entfernen
	Spindelblockierschraube (149) wurde nicht entfernt	Spindelblockierschraube (149) entfernen
	Faltenbalg-Ausführung (161) defekt, nicht mehr gegendruckkompensierend	Sicherheits- / Entlastungsventil austauschen
	zähes / klebendes / aushärtendes Medium	Regelmäßiges Anlüften oder Heizen / Kühlen des Sicherheits- / Entlastungsventils
	Vereisungen beim Abblasen	Heizmantel verwenden!
	Der Einstelldruck ist zu hoch / niedrig	Sicherheits- / Entlastungsventil neu einstellen oder austauschen
nicht anlüftbar	Druck unter $\leq 85\%$ vom Ansprechdruck	Sicherheits- / Entlastungsventil muss über $\geq 85\%$ vom Ansprechdruck anlüftbar sein
Sicherheits- / Entlastungsventil am Sitz undicht	Der Arbeitsdruck ist $\geq 90\%$ vom Ansprechdruck	Der Arbeitsdruck muss $\leq 90\%$ vom Ansprechdruck sein
	Verunreinigungen zwischen Sitz (001 / 003) und Kegel (060)	Anlüften des Sicherheits- / Entlastungsventils, gegebenenfalls austauschen
Verletzungen durch Mediumreste	Verätzungs-, Verbrennungs- und/oder Vergiftungsgefahr	Vor der Demontage des SV / EV feststellen, welches Medium sich im SV / EV befindet
Flattern	zu groß ausgelegtes Sicherheits- / Entlastungsventil	kleineres Sicherheits- / Entlastungsventil wählen
Öffnungsdruck zu hoch	zu klein ausgelegtes Sicherheits- / Entlastungsventil	größeres Sicherheits- / Entlastungsventil wählen

Konformitätserklärung

gem. Anhang IV der Richtlinie (DGRL) 2014/68/EU



1

Der unterzeichnende Hersteller erklärt hiermit, dass Konstruktion, Herstellung und Prüfung dieser Druckgeräte mit der Richtlinie 2014/68/EU und den nationalen Vorschriften AD 2000-Merkblätter A4, DIN-EN-12266, DIN-EN-12516 übereinstimmen und folgendem Konformitätsbewertungsverfahren unterzogen wurden:

Modul D1 - Kategorie II

nach Artikel 4 und Anhang II

Qualitätssicherung Produktion

Zertifikat Nr. 0045/202/1204/Z/00178/23/D/001(00)

Die Überwachung erfolgt durch

TÜV NORD Systems GmbH & Co. KG
Große Bahnstraße 31
DE-22525 Hamburg

Notifizierte Stelle, Kennnummer 0045



Typ	Nennweite Eintritt	Druckhaltendes Ausrüstungsteil
3	DN 32 - DN 100	Entlastungsventil
7	DN 150 - DN 350	Entlastungsventil
13	DN 32 - DN 150	Entlastungsventil
19	DN 32 - DN 50	Entlastungsventil
33	DN 32 - DN 50	Entlastungsventil
35	DN 32 - DN 80	Entlastungsventil
70	DN 32 - DN 65	Druckminderventil
71	DN 32 - DN 100	Druckminderventil
72, 73	DN 32 - DN 50	Differenzdruckregelventil
74	DN 32 - DN 65	Druckminderventil
75	DN 32 - DN 100	Druckminderventil
70 SKS	DN 32 - DN 80	Druckminderventil
70 SKG	DN 65 - DN 100	Druckminderventil
70 SMS	DN 32 - DN 80	Druckminderventil
70 SMG	DN 65 - DN 100	Druckminderventil
77	DN 32 - DN 65	Vakuump-Druckregelventil
78	DN 32 - DN 65	Vakuump-Druckregelventil
80	DN 32 - DN 65	Vordruckregler
81	DN 32 - DN 100	Vordruckregler
84	DN 32 - DN 65	Vordruckregler
85	DN 32 - DN 100	Vordruckregler
80 SKS	DN 32 - DN 80	Vordruckregler
80 SKG	DN 65 - DN 100	Vordruckregler
80 SMS	DN 32 - DN 80	Vordruckregler
80 SMG	DN 65 - DN 100	Vordruckregler
SE-ÜR-91	DN 40 - DN 65	Überströmregelventil



Hamburg, 01.10.2025

Hersteller

V. Niezgodka-Seemann
Geschäftsleitung

Geschäftsführung: Verena Niezgodka-Seemann
Eingetragen beim Amtsgericht Hamburg, HRB Nr. 29139

Konformitätserklärung

gem. Anhang IV der Richtlinie (DGRL) 2014/68/EU



1

Der unterzeichnende Hersteller erklärt hiermit, dass Konstruktion, Herstellung und Prüfung dieser Druckgeräte mit der Richtlinie 2014/68/EU und den nationalen Vorschriften AD 2000-Merkblätter A4, DIN EN 12266, DIN EN 12516 übereinstimmen:

- Die unten genannten Druckgeräte fallen unter Artikel 4 Absatz 3 und dürfen daher **nicht** mit dem CE-Kennzeichen versehen werden.
- Um die Konformität mit der Richtlinie 2014/68/EU, am Druckgerät direkt, dokumentieren zu können, werden die Druckgeräte mit dem nachfolgend aufgeführten Zeichen versehen.



PED: Druckgeräterichtlinie

SEP: Gute Ingenieurpraxis

Typ	Nennweite Eintritt	Druckhaltendes Ausrüstungsteil
1	DN 10 - DN 50	Entlastungsventil
3	DN 15 - DN 25	Entlastungsventil
5	DN 8 - DN 10	Entlastungsventil
11	DN 10 - DN 50	Entlastungsventil
13	DN 15 - DN 25	Entlastungsventil
14	DN 10 - DN 20	Entlastungsventil
18	DN 10 - DN 50	Entlastungsventil
19	DN 20 - DN 25	Entlastungsventil
21, 22	DN 20 - DN 25	Entlastungsventil
24	DN 15	Entlastungsventil
33	DN 15 - DN 25	Entlastungsventil
35	DN 15 - DN 25	Entlastungsventil
91	DN 15 - DN 50	Belüftungsventil
90	DN 15 - DN 50	Unter- und Überdruckventil
SE-ÜR-91	DN 15 - DN 25	Überströmregelventil



Hamburg, 01.10.2025

Hersteller

V. Niezgodka-Seemann
Geschäftsleitung

Geschäftsführung: Verena Niezgodka-Seemann
Eingetragen beim Amtsgericht Hamburg, HRB Nr. 29139

Niezgodka GmbH

www.niezgodka.de

KON-3
10 / 2025

DE



1. Allgemein

Die nachstehenden Bedingungen sind Bestandteil jedes Liefervertrages.

Abweichungen von diesen Bedingungen haben nur dann Gültigkeit, wenn sie von uns ausdrücklich schriftlich bestätigt wurden.

Entgegenstehende Einkaufsbedingungen des Käufers gelten auch dann nicht, wenn wir diesen nicht ausdrücklich widersprochen haben.

Der ausschließlichen Geltung dieser Bedingungen steht eine vorbehaltlose Annahme der Ware nicht entgegen.

Sollten einzelne Bedingungen rechtsunwirksam sein, wird die Wirksamkeit der übrigen Bedingungen dadurch nicht berührt.

2. Angebote / Bestellungen

Unsere Angebote sind bezüglich Preis, Menge, Lieferfrist und Liefermöglichkeit freibleibend.

Aufträge sowie mündliche Vereinbarungen werden für uns erst durch unsere schriftliche Bestätigung verbindlich.

Für die Ausführung sind die Katalog- und Angebotsabbildungen insofern nicht verbindlich, als eine Änderung der Konstruktion, Maße und Gewichte vorbehalten bleibt.

3. Preis und Zahlung

Die Preise gelten ab Werk Hamburg ausschließlich Verpackung, wenn nicht anders vereinbart.

Die Zahlung hat bargeldlos zu erfolgen. Es gelten die jeweiligen in der Auftragsbestätigung bzw. Rechnung angegebenen Zahlungsbedingungen.

Bei verspäteter Zahlung sind wir berechtigt, Verzugszinsen geltend zu machen.

4. Lieferzeit

Die Lieferzeit ergibt sich aus den Vereinbarungen der Vertragsparteien.

Die Einhaltung durch den Lieferer setzt voraus, dass alle kaufmännischen und technischen Fragen zwischen den Vertragsparteien geklärt sind und der Besteller alle ihm obliegenden Verpflichtungen erfüllt hat. Ist dies nicht der Fall, so verlängert sich die Lieferzeit angemessen.

Eine Einhaltung der Lieferfrist steht unter dem Vorbehalt richtiger und rechtzeitiger Selbstbelieferung.

Bei Überschreitung einer Lieferfrist können keine Ansprüche gegen uns erhoben werden.

5. Gefahrübergang

Die Gefahr geht spätestens mit der Absendung oder Abholung der Liefergegenstände auf den Besteller über und zwar auch dann, wenn Teillieferungen erfolgen.

Eine Transportversicherung wird von uns nur nach ausdrücklicher, schriftlicher Anweisung des Bestellers abgeschlossen.

Teillieferungen sind zulässig.

6. Eigentumsvorbehalt

Der Lieferer behält sich das Eigentum an dem Liefergegenstand bis zum Eingang aller Zahlungen aus dem Liefervertrag vor.

Wird der Liefergegenstand vor Bezahlung an uns weiterverkauft, so tritt der Besteller schon jetzt die ihm hieraus entstehende Forderung an den Verkäufer ab. (verlängerter Eigentumsvorbehalt).

Bei vertragswidrigem Verhalten, insbesondere bei Zahlungsverzug, sind wir zur Rücknahme des Liefergegenstandes nach Mahnung berechtigt und der Besteller zur Herausgabe verpflichtet.

Die Geltendmachung des Eigentumsvorbehaltes sowie die Pfändung des Liefergegenstandes durch uns gelten nicht als Rücktritt vom Vertrag.

Der Antrag auf Eröffnung des Insolvenzverfahrens beim Besteller berechtigt uns vom Vertrag zurückzutreten und die sofortige Rückgabe des Liefergegenstandes zu verlangen.

7. Gewährleistung

Für unsere Produkte gilt die gesetzliche Gewährleistungsfrist vom Tage der Lieferung an.

Verschleißteile sind hiervon ausgenommen.

Die Produkte werden nach der Montage und der Druckeinstellung einer Dichtheitsprüfung sowie der Endkontrolle unterzogen. Sämtliche Prüfungen werden standardmäßig mit Luft bzw. Wasser auf überprüften und kalibrierten Prüfständen / Prüfmitteln vorgenommen.

Dokumentationen zu Prüfungen der Einzelabnahmen / Materialprüfungen werden mindestens zehn Jahre lang archiviert.

8. Haftung

Offensichtliche Mängelrügen müssen unverzüglich nach ihrer Feststellung, spätestens aber innerhalb von 8 Tagen nach Empfang des Liefergegenstandes schriftlich angezeigt werden. Sonstige Gewährleistungsmängel sind unverzüglich nach Feststellung schriftlich anzuzeigen.

Wird ein geltend gemachter Gewährleistungsanspruch von uns nicht anerkannt, so gilt der erhobene Anspruch als zurückgenommen, wenn dem nicht innerhalb eines Monats schriftlich widersprochen wird.

Anerkannte Mängel werden im Werk Hamburg entweder unentgeltlich nachgebessert oder kostenlos neugeliefert. Die beanstandeten Teile sind uns kostenfrei zuzusenden.

Von den durch die Ausbesserung bzw. Ersatzlieferung entstehenden unmittelbaren Kosten tragen wir, falls sich die Beanstandung als berechtigt herausstellt, die Kosten des Ersatzstückes.

Die Lieferung neuer Ware erfolgt grundsätzlich vorbehaltlich eingehender Mängeluntersuchung und dessen Ergebnis am bemängelten Teil. Die Untersuchungskosten sind vom Besteller dann zu erstatten, wenn sich der Mangel als nicht berechtigt herausstellt.

Für Sachfolgeschäden in Folge einfacher Fahrlässigkeit kommen wir nicht auf, es sei denn, eine von uns zugesicherte Eigenschaft lag nicht vor.

Keine Gewähr wird außerdem in folgenden Fällen übernommen: Ungeeignete oder unsachgemäße Verwendung, fehlerhafte Montage bzw. Inbetriebnahme durch den Besteller oder Dritte, natürliche Abnutzung, fehlerhafte oder nachlässige Behandlung, nicht ordnungsgemäße Wartung oder ungeeignete Betriebsmittel.

Bessert der Besteller oder ein Dritter unsachgemäß aus, besteht unsererseits keine Haftung für die daraus entstehenden Folgen. Gleiches gilt für die ohne unsere Zustimmung getätigten Änderungen des Liefergegenstandes.

Montageanleitungen sind auf Kenntnisse von Fachpersonal ausgerichtet. Die Montage sollte entsprechend auch nur durch Fachpersonal vorgenommen werden.

9. Rücknahme

Rücksendungen gelieferter Waren dürfen nur nach vorherigem schriftlichen Einverständnis vorgenommen werden. Die Rücklieferung hat für uns frachtfrei zu erfolgen.

Bei Vertragsstornierungen oder Rücknahme von Waren aus Gründen, die der Besteller zu vertreten hat, werden die mit der Rücknahme verbundenen notwendigen Kosten sowie Kosten für die geleistete Montageleistung belastet.

Sonderanfertigungen, sowie Ersatzteile können grundsätzlich nicht zurückgenommen werden.

10. Verjährung

Alle Ansprüche des Bestellers, aus welchen Rechtsgründen auch immer, verjähren nach 12 Monaten.

11. Dokumentation

Soweit im Lieferumfang Dokumentationen enthalten sind, dürfen diese nicht verändert werden. Herstellerangaben dürfen nicht entfernt werden. Die Weiterverwendung ist nur durch ausdrückliche Zustimmung unsererseits zugelassen.

12. Gerichtsstand

Erfüllungsort für die Lieferung und Zahlung und Gerichtsstand für beide Vertragsparteien ist Hamburg.

Firmensitz und Auslandsvertretungen



1

Land	Adresse	Telefon / E-Mail / Web
 Deutschland	Niezugodka GmbH Bargkoppelweg 73 DE - 22145 Hamburg	 +49 40 679 469-0  ni@niezugodka.de  www.niezugodka.de
Land	Vertretungen	Telefon / E-Mail / Web
 Deutschland	Vertretung / Außendienst in DE für Baden-Württemberg Huckauf Ingenieure GmbH Robert-Koch-Straße 22 DE 40764 Langenfeld	 +49 2173 914560  info@huckauf.de  www.huckauf.de
 Finnland	OY Konwell AB Ruosilantie 10 FI - 00390 Helsinki	 +358 9 894 6480  konwell@konwell.fi  www.konwell.fi
 Großbritannien	Flowstar (U.K) Ltd. Wiltshire Road Kingston-upon-Hull GB - HU4 6PA	 +44 1482 601030  sales@flowstar.co.uk  www.flowstar.co.uk
 Irland		
 Indonesien		
 Malaysia	 Singapur	
 Volksrepublik China	Komo Industrial Technology Co. Ltd. No.2-1002 Building No.2768 Wanshun Road 201403 Fengxian District - Shanghai	 +86 21 6086 9557  info@noricos.com  www.noricos.com
 Litauen	Konwell ES (LITHUANIA) Vytauto prospektas 32 LT - 44328 Kaunas	 +370 621 67 177  konwell@konwell.ee  www.konwell.ee
 Estland		
 Lettland		
 Norwegen	Perlwitz Armaturen GmbH Dannenkamp 18 DE - 22869 Schenefeld	 +49 40 853 153-0  info@perlwitz.de  www.perlwitz.de
 Russland	 GUS-Staaten	Evropa Komplekt Servis GmbH Belgorod Gebiet Rzhnevskoje Chaussee 1 RU - 309290 Schebekino
 Schweden	Gustaf Fagerberg AB PO-Box 12105 SE - 40241 Göteborg	 +46 31 693 700  gustaf@fagerberg.se  www.fagerberg.se
 Slowakei	Bickel & Wolf Bratislava, s.r.o. Astrová 2/A SK - 83101 Bratislava	 +421 249 204 730  office-sk@bickel-wolf.com  www.bickelwolf.sk
 Slowenien	Armstrong - Kobilšek D.O.O. Cankarjeva ulica 21 SI - 1234 Mengeš	 +386 172 373 44  info@armstrong-kobilsek.si  www.armstrong-kobilsek.si
 Tschechien	Bickel & Wolf s.r.o. Na Okraji 335/42 CZ - 16200 Praha 6	 +420 257 286 282  office-cz@bickel-wolf.com  www.bickelwolf.cz
 Ungarn	Fût-Ker Kft. Csorvási út 18 HU - 5900 Orosháza	 +36 68 410 639  info@fut-ker.hu  www.fut-ker.hu